



Diferenciação Estratégica Através da Confiabilidade da Entrega de Projetos.

O Método da Corrente Crítica – Como Aplicar ?

Alonso Mazini Soler, PMP
amsol@j2da.com.br

Junho 2008



GERENCIAMENTO DE PROJETOS POR CORRENTE CRÍTICA (CCPM)

Foco na implantação da metodologia em uma organização Multi-Projetos de forma que resultados surpreendentes de lucratividade possam ser atingidos

Nunca antes o Dr. Goldratt apresentou em tanto detalhe os passos exatos e as razões para cada passo: o **COMO** implantar e também como aproveitar ao máximo a aplicação

Lógica Estratégica: A VISÃO VIÁVEL

1.

Visão Viável

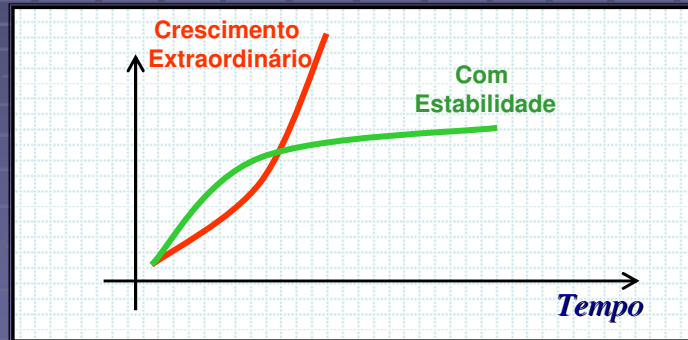

VISÃO VIÁVEL

1.

Visão Viável

Estratégia	(A Empresa está solidamente em um processo de melhoria contínua.) A Visão Viável é realizada em 4 anos ou menos.
Tática	Construir uma vantagem competitiva decisiva e as capacidades para capitalizá-la, em mercados suficientemente grandes, sem exaurir os recursos da Empresa e sem assumir riscos reais.

↕
Diferenciação

ÁRVORE DE ESTRATÉGIAS E TÁTICAS

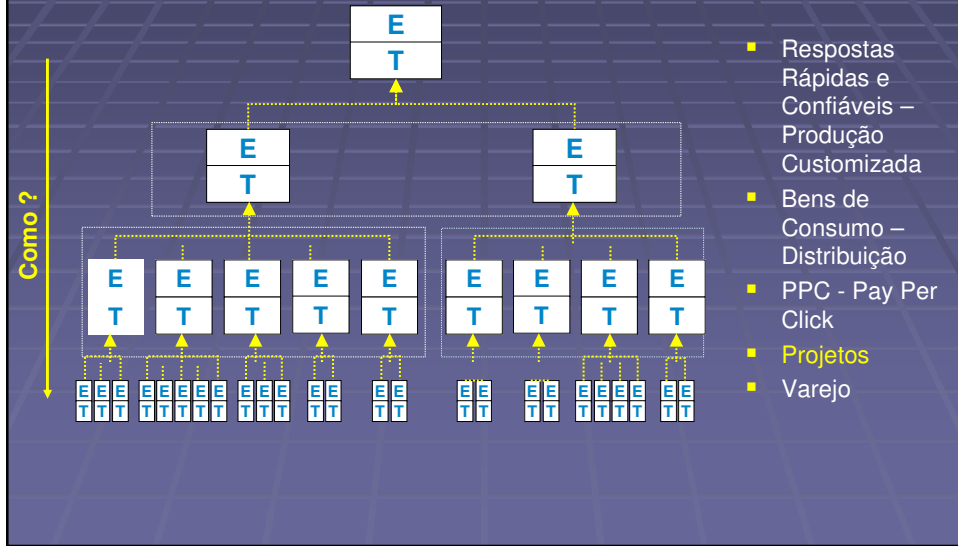

ÁRVORE DE ESTRATÉGIAS E TÁTICAS

- SEGMENTO PROJETOS -

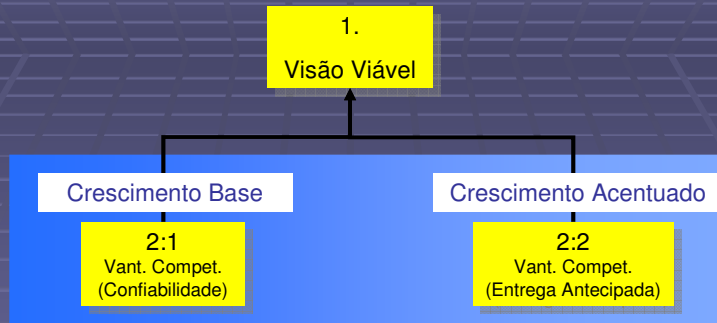

ÁRVORE DE ESTRATÉGIAS E TÁTICAS

- SEGMENTO PROJETOS -

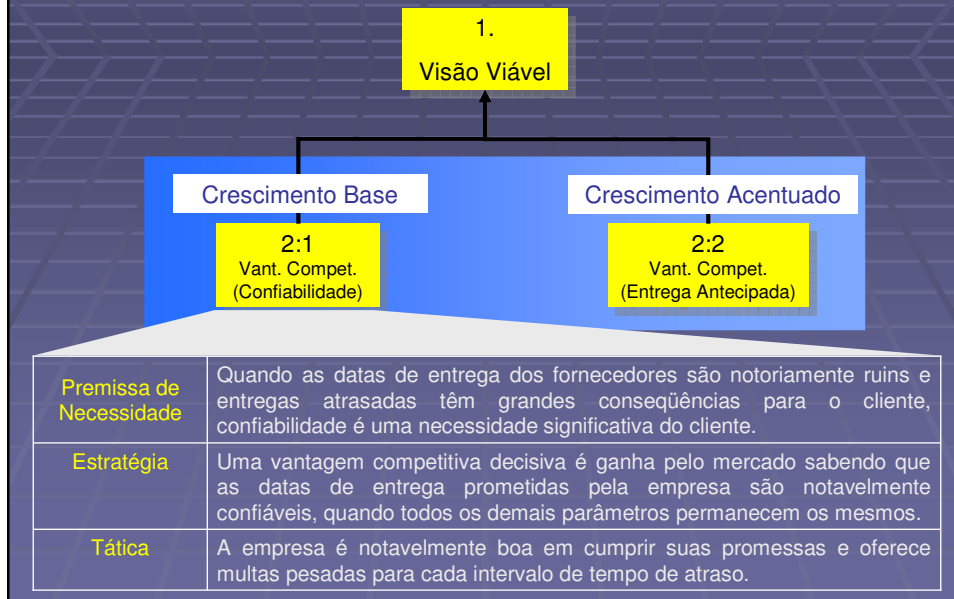

ÁRVORE DE ESTRATÉGIAS E TÁTICAS

- SEGMENTO PROJETOS -

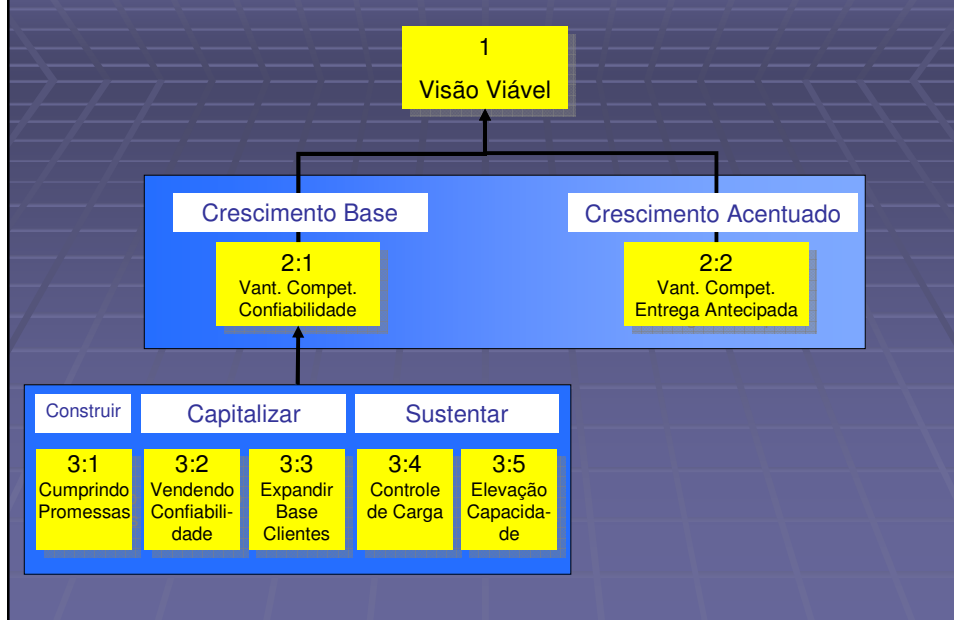

ÁRVORE DE ESTRATÉGIAS E TÁTICAS

- SEGMENTO PROJETOS -

3:1
Cumprindo
Promessas

Estratégia	<p>A Empresa tem um desempenho de entrega muito alto sem comprometer o conteúdo.</p> <p><i>No ambiente Multi-Projetos, desempenho de entrega muito alto é definido como entregar bem mais que 95% no prazo certo (ou antes). Nos casos de entregas atrasadas, o atraso é bem menor que os atrasos predominantes no segmento.</i></p>
Premissas Paralelas	<ul style="list-style-type: none"> • A maioria dos comprometimentos no conteúdo ou no orçamento provêm da pressão para atender a data prometida. • Gerenciamento de Projetos Corrente Crítica (CCPM) proporciona, à maior parte dos ambientes, um alto desempenho de entrega sem comprometer o conteúdo ou o orçamento.
Tática	<p>A Empresa implanta a cultura e os procedimentos de CCPM (... e apenas quando um alto desempenho de entrega é demonstrado a luz verde é dada a Vendas).</p>

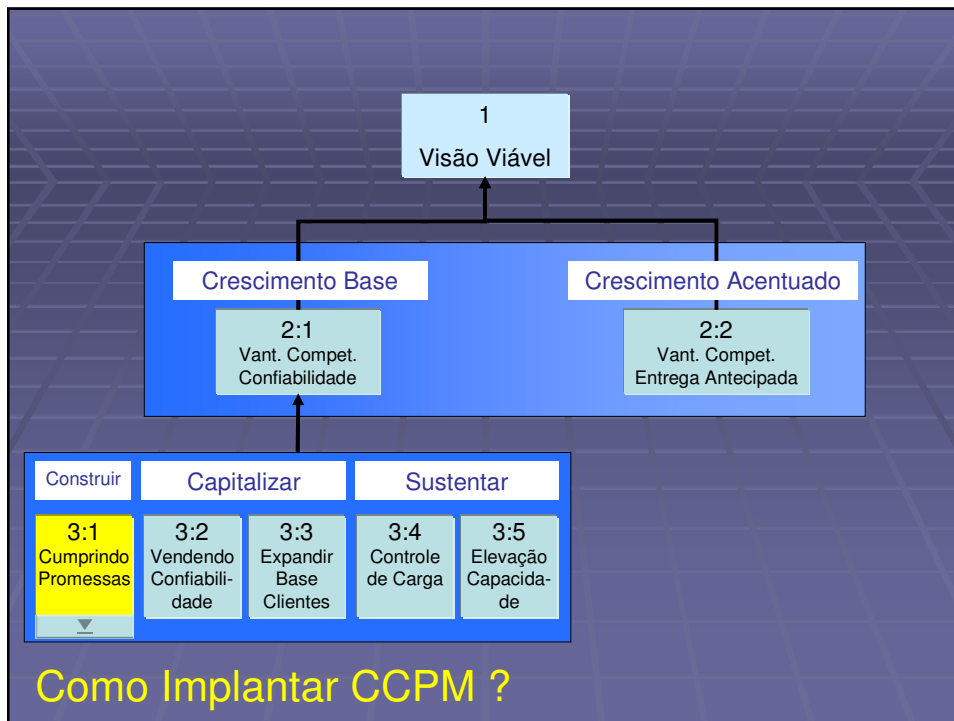

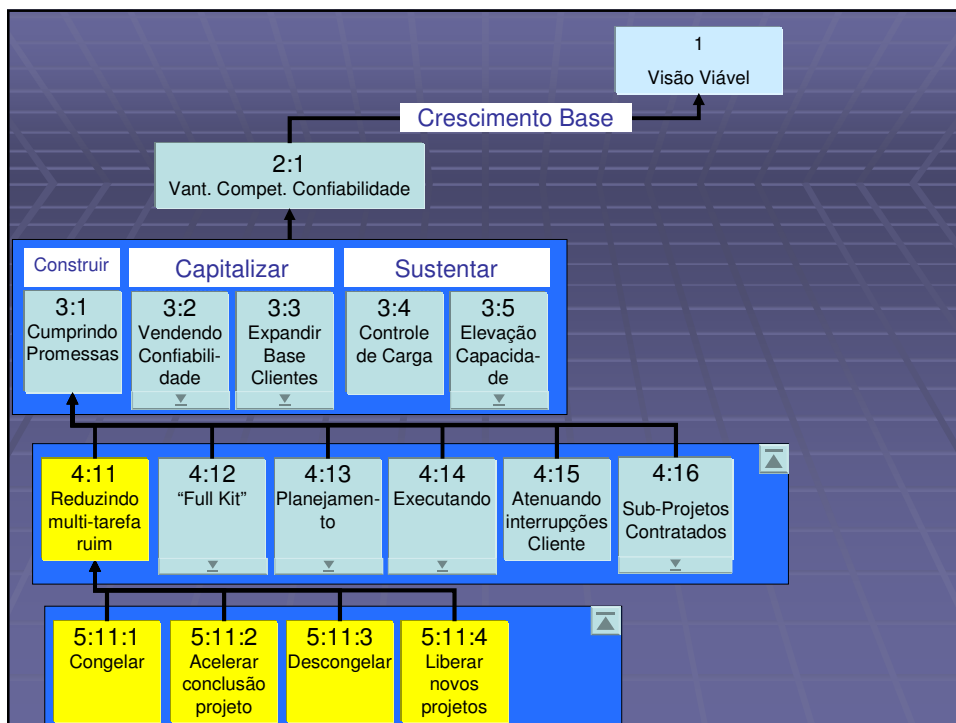
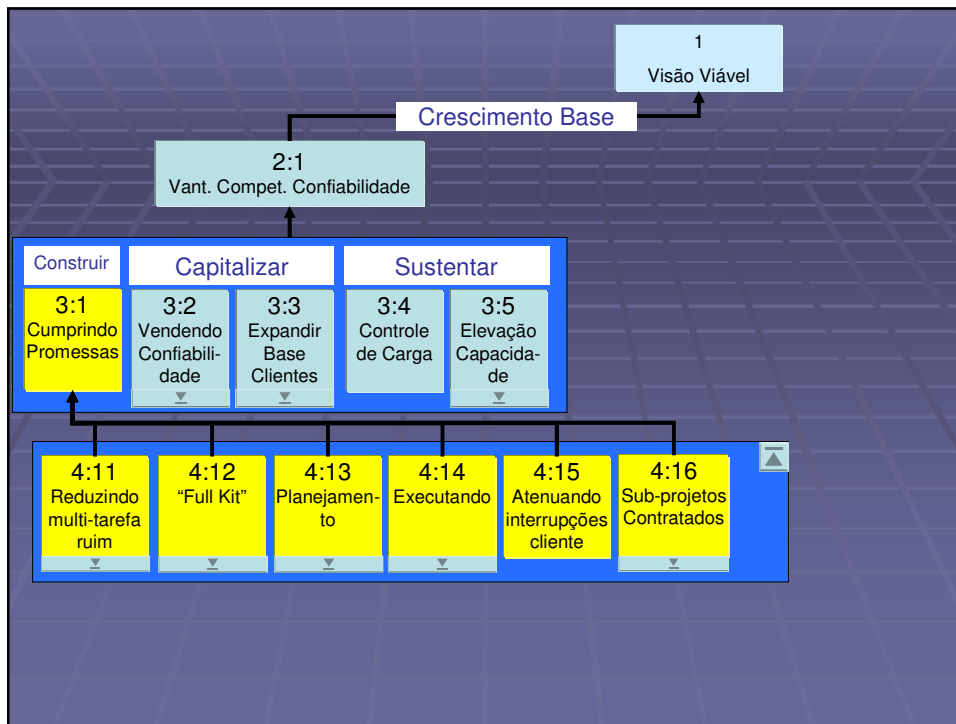

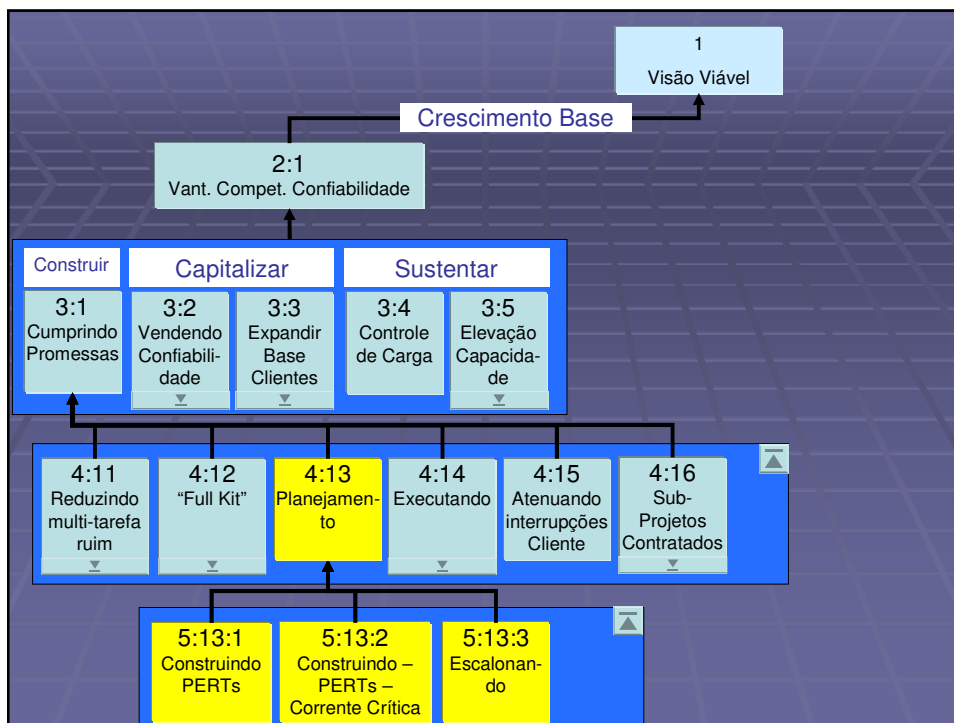
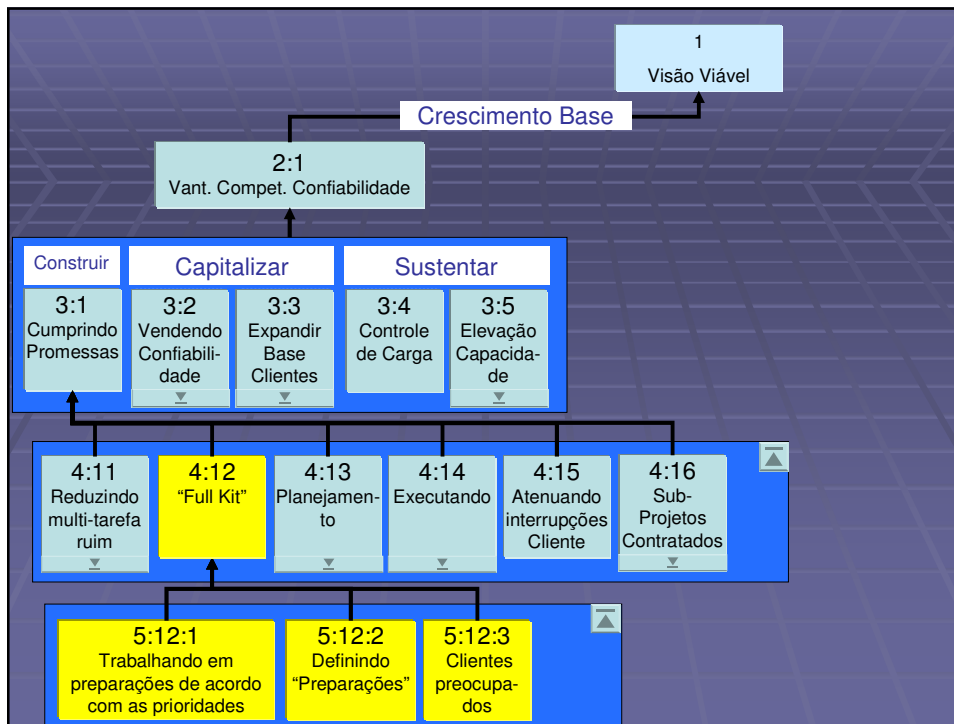

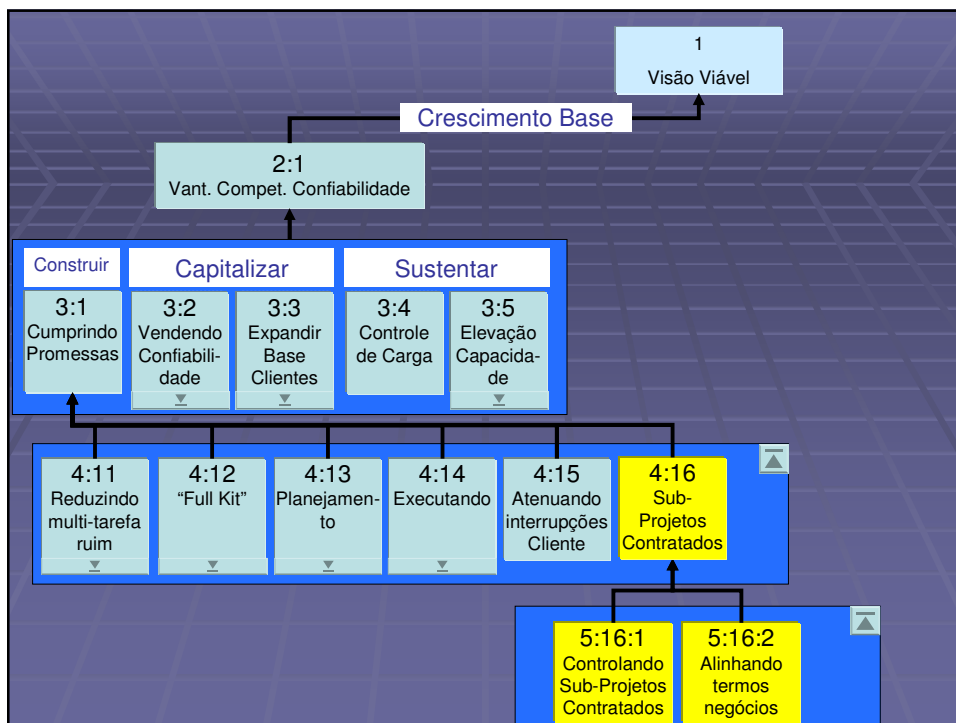
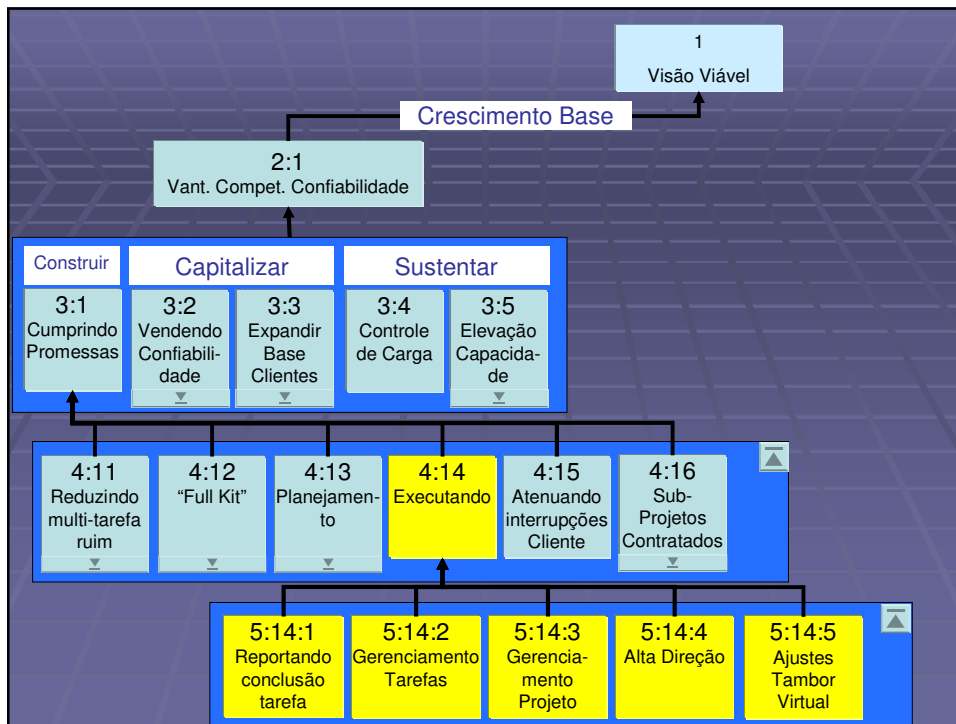



Diferenciação Estratégica Através da Confiabilidade da Entrega de Projetos.

O Método da Corrente Crítica – Como Aplicar ?

DISCUSSÕES ???

Alonso Mazini Soler, PMP
amsol@j2da.com.br